

单轴扫描头规格书

PROSCAN(1064nm)-10A-6S

PROSCAN(1064nm)-10A-6S

一、产品特点

1.1、振镜电源电压监测、电源纹波监测、电机电流监测、控制指令监测、系统温度监测等

1.2、低至 160us 的跟随误差。

1.3、低发热量，高速时发热量为常规振镜的 0.7 倍。

1.4、水冷接口，支持更高速度、更高温度。

1.5、一体化设计，具有高的稳定性。

二、基本应用

激光清洗、激光焊接、激光熔接。

三、基本参数：

通光孔径	10mm
准直焦距	F50
准直接口	QBH
最大使用功率	2000W
非线性度	<3.5mrad
增益误差	<5mrad
零位误差	<5mrad
8 小时漂移	<0.3mrad(160 焦距<0.03mm)
电源要求	+24V, 3A
扫描角度	±0.35rad
重复精度	<2urad
增益漂移	<25ppm/K
零位漂移	<15urad/K
接口类型	XY2-100 或 SPI
工作温度	25°C ± 10°C
跟随误差	160us
1%全行程阶跃	320us

10%全行程阶跃	0.8ms
典型打标速度 (160mm 场镜)	3.0m/s
典型定位速度 (160mm 场镜)	12m/S
重量	2.1KG

四、接口定义

管脚	名称	说明	信号方向	管脚	名称	说明	信号方向
1	Clk-	时钟信号-	输入	14	Clk+	时钟信号+	输入
2	Sync-	同步信号-	输入	15	Sync+	同步信号+	输入
3	X_data-	X 振镜信号 -	输入	16	X_data+	X 振镜信号+	输入
4	Y_data-	Y 振镜信号 -	输入	17	Y_data+	Y 振镜信号+	输入
5	X_fb-	X 振镜反馈 -	输出	18	X_fb+	X 振镜反馈+	输出
6	Y_fb-	Y 振镜反馈 -	输出	19	Y_fb+	Y 振镜反馈+	输出
9/10 /22	+24V	振镜供电电 源+24V	输入	11/23 /24	GND	GND, 电源参 考点	输入
12/1 3/25	NC	留用		7/8/2 0/21	NC	留用	

注：只使用 X 接口。

五、安装尺寸如下：

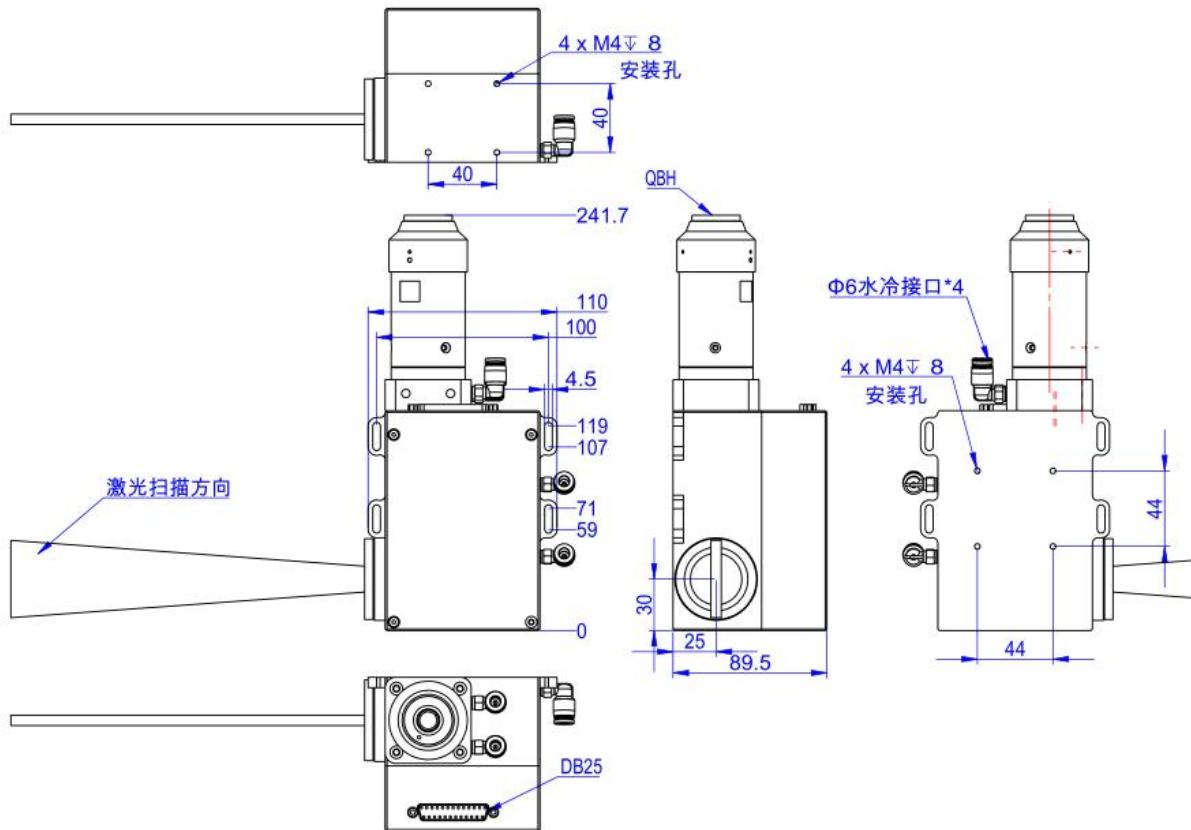

六、使用须知

6.1、安全保护须知

本产品使用高能激光，必须正确佩戴防护激光的护目镜。

非专业人士不得拆开、暴露内部结构。

设备维护时，必须关闭电源及激光器。



危险激光辐射

避免眼或皮肤受到直射和散射激光的照射

4 类激光产品

6.2. 安装光纤头。

如下图 6.2，QBH 光纤头的长槽后对点与准直到的对点重合后，插入 QBH 光纤头。

然后，如图示的方向转动准直头，卡锁紧光纤头。安装时注意不能让灰尘进入准直和光纤头里面。



图 6.2

6.3. 更换保护镜片。

保护镜片为损耗件。使用前要检查保护镜片是否正常。

如保护镜片表面出现黑点、炸裂点痕或激光能量变弱，则需要更换保护镜片。

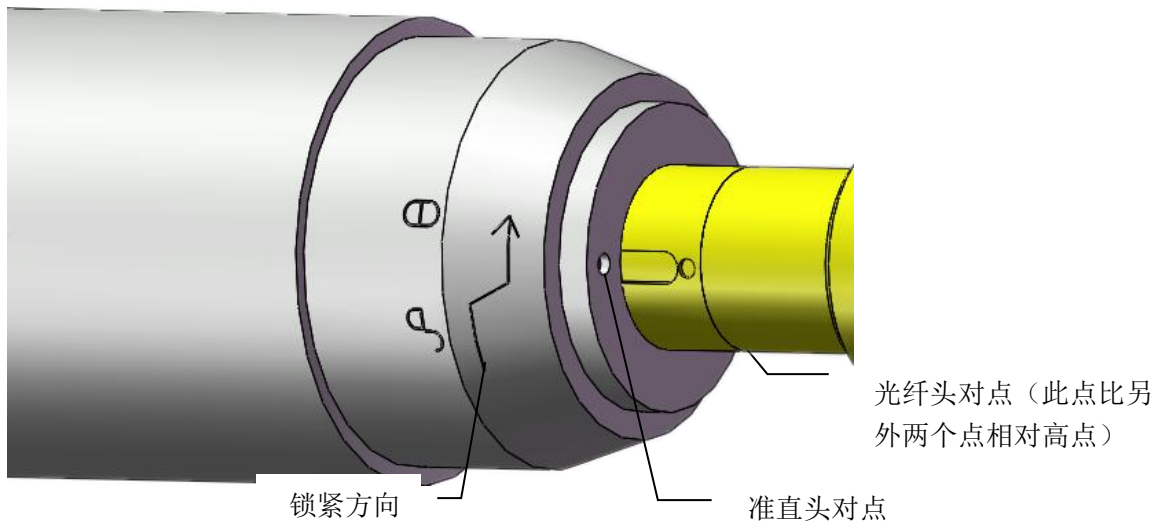
更换保护镜片必须关闭激光器电源后，才可去更换保护镜片。

更换时保护镜片时注意防尘。

取下保护镜片时，保护镜片窗口要用美纹胶纸封住，防止灰尘进入内部。

安装新的保护镜片时，手指不得直接接触保护镜片表面，如保护镜片表面有灰尘则用皮老虎把灰尘吹拭干净或用无尘纸擦拭干净，再组装。

保护镜片安装如下图 6.3。由保护镜座，保护镜片，保护镜压圈构成。

安装时，保护镜座拧到振镜上去，然后保护镜片放入保护镜座内，最后拧入保护镜压圈固定保护镜片即可。



图 6.3

更换保护镜片时，逆时针转动保护镜压圈，取下名护镜压圈。

然后用吸盘或镊子取下保护镜片。

取下保护镜片后，保护窗口要用美纹纸封住，防止灰尘进入里面。

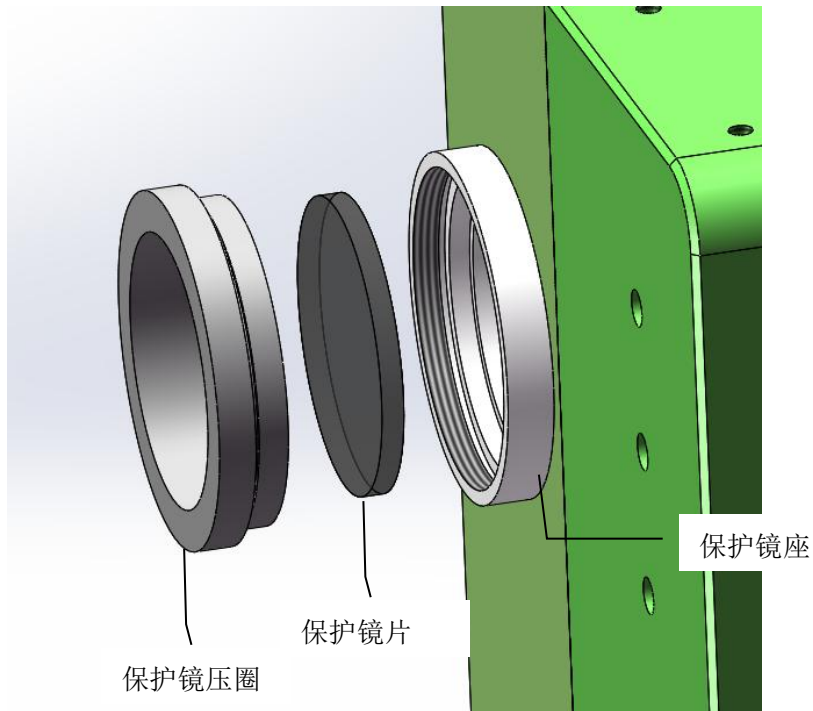
取来新的保护镜片，把保护镜片放入保护镜座里，然后顺时针拧入保护镜压圈，固定保护镜片。